

# POMPA A MANO AD ALTA PRESSIONE S 525



Montaggio con serbatoio



Montaggio senza serbatoio

Caratteristiche del montaggio con serbatoio :

Dim. 600 x 350 x 410 mm  
Peso approx. : 25 kg

MODELE	P. MAX DI USCITA BAR	RAC. ENTRATA	RAC. USCITA
S-525-35	150	3/8 NPT	3/8 NPT
S-525-60	200	3/8 NPT	3/8 NPT
S-525-100	300	3/8 NPT	3/8 NPT
S-525-125	370	1/4 NPT	9/16-18 NBS
S-525-150	460	1/4 NPT	9/16-18 NBS
S-525-200	820	1/4 NPT	9/16-18 NBS
S-525-300	1200	1/4 NPT	9/16-18 NBS

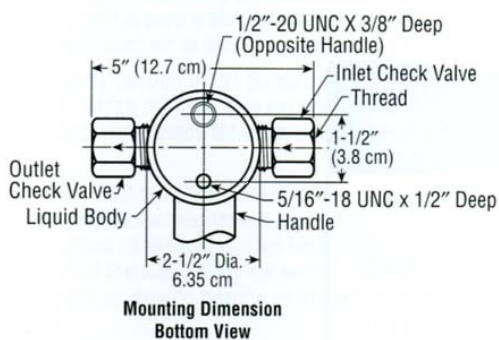

Questa pompa a mano a pistone è l'ideale per i test di resistenza con acqua e per altre applicazioni industriali che richiedono bassi volumi ad alta pressione. Le parti della pompa a contatto con il liquido sono in acciaio inox. La pompa può operare con l'acqua demineralizzata.

Le parti in acciaio possono essere sostituite da un kit standard utilizzato per l'olio o per prodotti altamente corrosivi.