

Valvole modulari di riduzione tipo HG, KG, JPG-2 e JPG-3

a cursore, ISO 4401 dimensioni 06, 10, 16 e 25

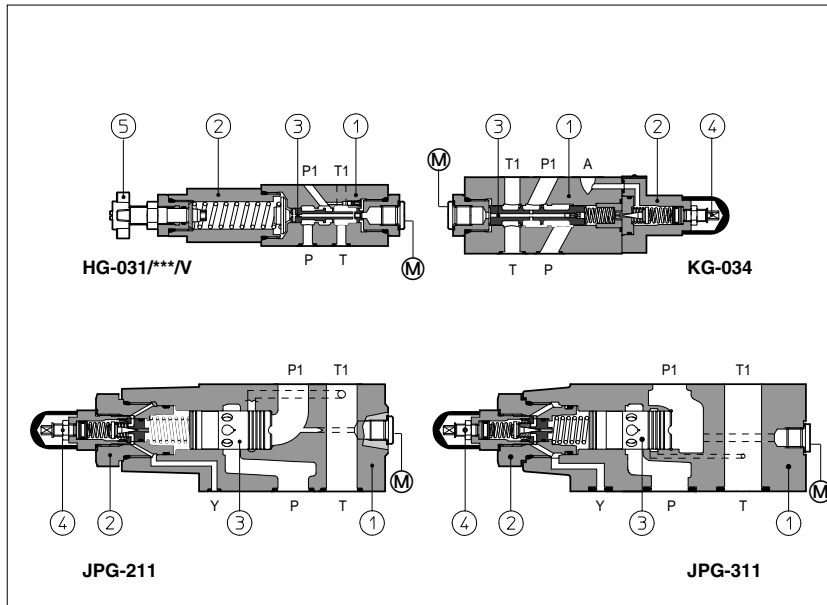

Le valvole HG, KG, JPG sono valvole modulari di riduzione pressione a cursore ③ progettate per funzionare in sistemi oleoidraulici.

Le valvole HG sono valvole ad azionamento diretto a tre vie;

le valvole KG sono valvole a due stadi ① ②, a tre vie;

le valvole JPG sono valvole a due stadi ① ②, a due vie.

La taratura della pressione si effettua allentando il dado di bloccaggio e ruotando una vite ④ protetta da un cappuccio.

A richiesta sono disponibili versioni opzionali con volantino ⑥ di regolazione al posto della vite protetta da cappuccio.

La rotazione in senso orario aumenta la taratura di pressione.

HG = superficie di attacco ISO 4401 dim.

06: portata fino a 40 l/min; pressione fino a 210 bar.

KG = superficie di attacco ISO 4401 dim.

10: portata fino a 80 l/min; pressione fino a 210 bar.

JPG-2 = superficie di attacco ISO 4401 dim. 16: portata fino a 250 l/min; pressione fino a 210 bar.

JPG-3 = superficie di attacco ISO 4401 dim. 25: portata fino a 300 l/min; pressione fino a 210 bar.

Le valvole sono progettate per funzionare in sistemi idraulici con olio minerale o con fluidi sintetici aventi analoghe proprietà lubrificanti.

1 SIGLA DI DESIGNAZIONE

HG-0

Valvole modulari di riduzione pressione, dimensione:
HG-0 = 06
KG-0 = 10
JPG-2 = 16
JPG-3 = 25

31

a tre vie (solo per HG-0 e KG-0):
31 = pressione ridotta alla bocca P
33 = pressione ridotta alla bocca A
34 = pressione ridotta alla bocca B

/ 210

Campo di regolazione per HG
32 = 3 - 32 bar
50 = 2 - 50 bar
75 = 10 - 75 bar
100 = 20 - 100 bar
210 = 50 - 210 bar

/V

Opzioni:
V = con volantino di regolazione al posto della vite protetta da cappuccio
Only for HG:
/VF = con volantino di sicurezza (solo per HG)
/VVS = con volantino di sicurezza (solo per HG)

Numero di serie

/*

Fluidi sintetici:
WG = acqua-glicole
PE = esteri fosforici

Configurazione, vedere sezione ② a due vie (solo per JPG):

11 = pressione ridotta alla bocca P

Nota: il JPG è disponibile solo in configurazione 11

Campo di regolazione per KG
100 = 7 - 100 bar
210 = 8 - 210 bar

Campo di regolazione per JPG
100 = 6 - 100 bar
210 = 70 - 210 bar

2 CARATTERISTICHE IDRAULICHE

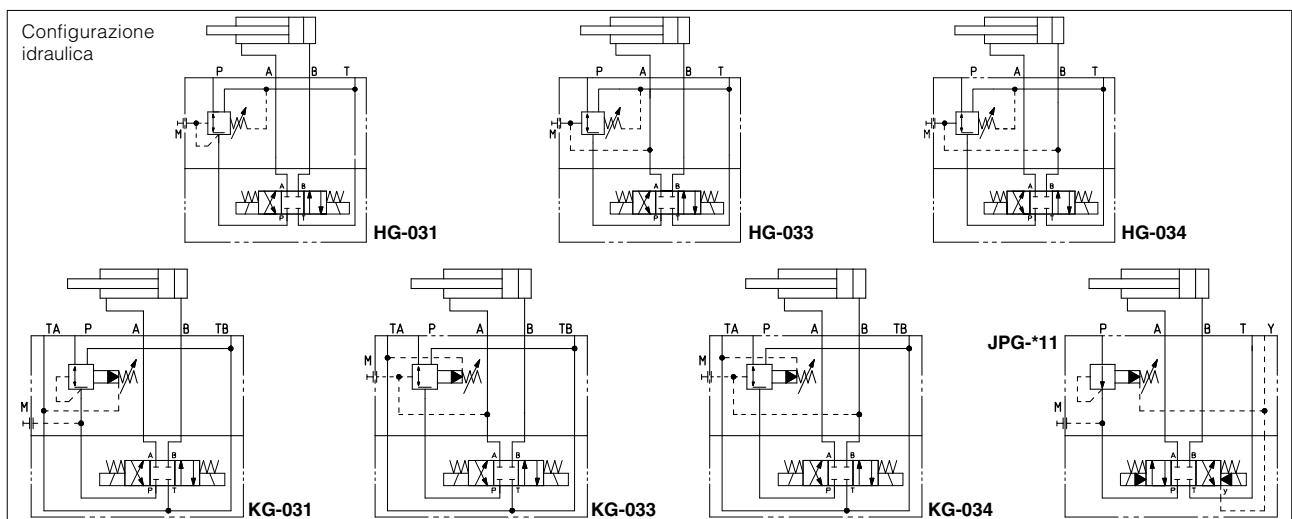

Modello	HG-03*/32	HG-03*/50	HG-03*/75	HG-03*/100	HG-03*/210	KG-03*/100	KG-03*/210	JPG-211/100	JPG-211/210	JPG-311/100	JPG-311/210
Portata massima [l/min]	50					100		250		300	
Campo di regolazione [bar]	3 ÷ 32	2 ÷ 50	10 ÷ 75	20 ÷ 100	50 ÷ 210	7 ÷ 100	8 ÷ 210	6 ÷ 100	70 ÷ 210	6 ÷ 100	70 ÷ 210
Pressione massima in ingresso [bar]	350					315		315		315	
Pressione massima alla bocca T [bar]	160					160		160		160	

3 CARATTERISTICHE PRINCIPALI DELLE VALVOLE MODULARI DI RIDUZIONE PRESSIONE TIPO HG, KG, JPG

Posizione di installazione	Qualsiasi posizione. Nota: i JPG non hanno la bocca di drenaggio L e quindi non possono essere accoppiati a valvole direzionali con dispositivo di centraggio idraulico (/M).
Stato superficie di attacco	Indice di rugosità \sqrt{Ra} , rapporto di planarità 0,01/100 (ISO 1101)
Temperatura ambiente	Da -20°C a +70°C
Fluido	Olio idraulico secondo DIN 51524 ... 535, per altri fluidi vedere sezione I
Viscosità raccomandata	15 ÷ 100 mm ² /s a 40°C (ISO VG 15 ÷ 100)
Classe di contaminazione del fluido	ISO 19/16 ottenuta con filtri in linea da 25 µm e β ₂₅ ≥ 75 (raccomandato)
Temperatura del fluido	-20°C +60°C (scegliere guarnizioni standard e /WG) -20°C +80°C (scegliere guarnizioni /PE)

4 DIAGRAMMI PER HG-03* con olio minerale ISO VG 46 a 50°C

1 = variazioni della pressione regolata in funzione della portata:
- tra utilizzo e scarico
- tra ingresso e utilizzo

2 = variazioni del Δp in funzione della portata tra ingresso e utilizzo

3 = variazioni del Δp in funzione della portata tra utilizzo e scarico

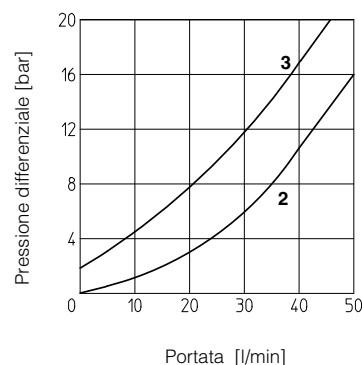
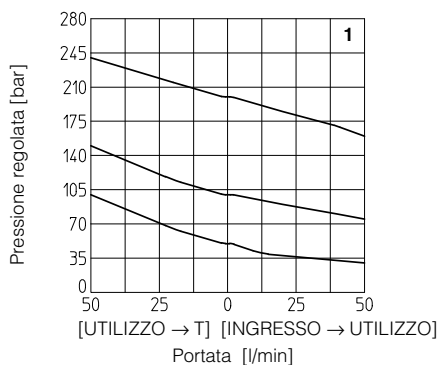

5 DIAGRAMMI PER KG-03* con olio minerale ISO VG 46 a 50°C

1 = variazioni della pressione regolata in funzione della portata:
- tra utilizzo e scarico
- tra ingresso e utilizzo

2 = variazioni del Δp in funzione della portata tra ingresso e utilizzo

3 = variazioni del Δp in funzione della portata tra utilizzo e scarico

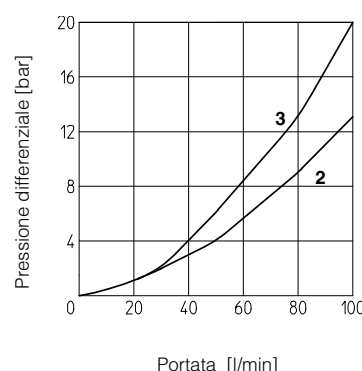
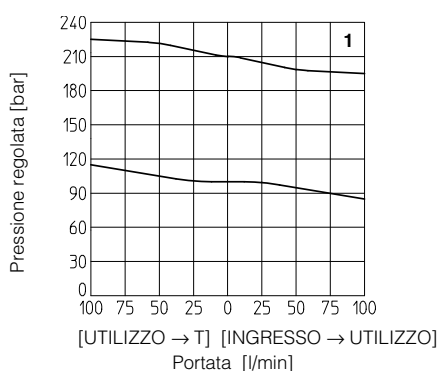

6 DIAGRAMMI PER JPG-211 con olio minerale ISO VG 46 a 50°C

1 = variazioni della pressione regolata in funzione della portata tra ingresso e utilizzo

2 = variazioni del Δp in funzione della portata tra utilizzo e scarico

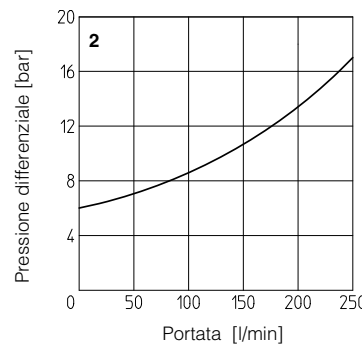
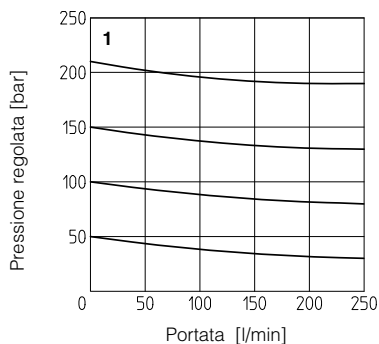

7 DIAGRAMMI PER JPG-311 con olio minerale ISO VG 46 a 50°C

1 = variazioni della pressione regolata in funzione della portata tra ingresso e utilizzo

2 = variazioni del Δp in funzione della portata tra utilizzo e scarico

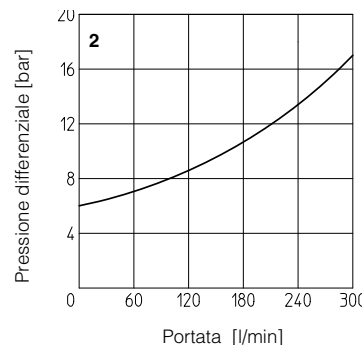
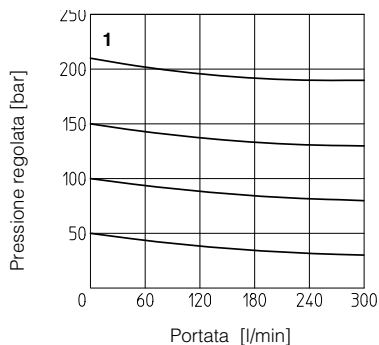

8 DIMENSIONI DELLE VALVOLE HG-0 [mm]

HG-03*

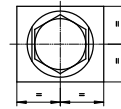
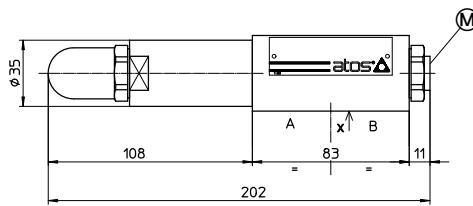
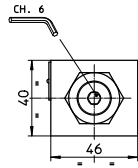

Ⓜ = Attacco manometro = G 1/4"

Massa: 2,3 Kg

Dispositivo di regolazione per opzione /V

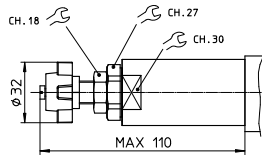

Dispositivo di regolazione per opzione /VF and /VS

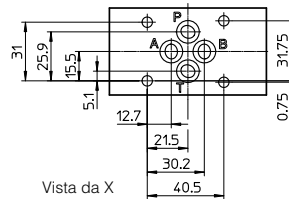
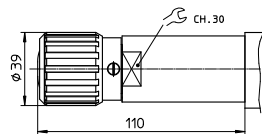

ISO 4401: 2005

Superficie di montaggio: 4401-03-02-0-05

Diametro bocche A, B, P, T: $\varnothing = 7,5$ mm

Guarnizioni: 4 OR 108

Viti di fissaggio: n° 4 viti TCEI M5. La lunghezza dipende dal numero e dal tipo degli elementi modulari associati.

9 DIMENSIONI DELLE VALVOLE KG-0 [mm]

KG-03*

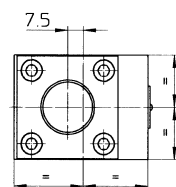
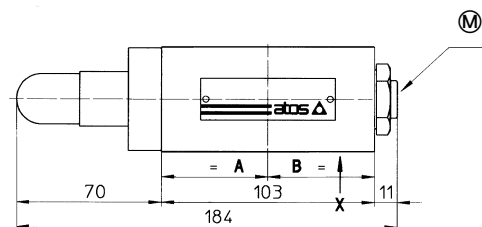
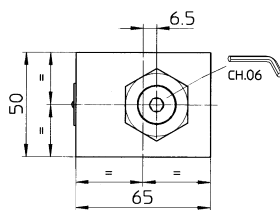

Ⓜ = Attacco manometro = G 1/4"

Massa: 3,8 Kg

Dispositivo di regolazione per opzione /V

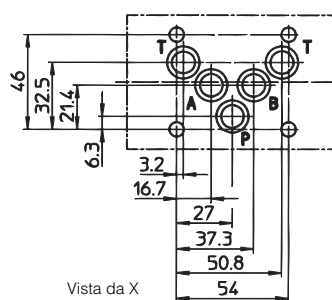
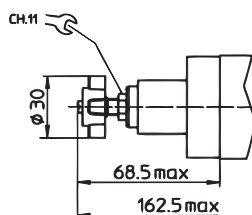

ISO 4401: 2005

Superficie di montaggio: 4401-05-04-0-05

Diametro bocche A, B, P, T: $\varnothing = 11,2$ mm

Guarnizioni: 5 OR 2050

Viti di fissaggio: n° 4 viti TCEI M6. La lunghezza dipende dal numero e dal tipo degli elementi modulari associati.

10 DIMENSIONI DELLE VALVOLE JPG-2 [mm]

JPG-211

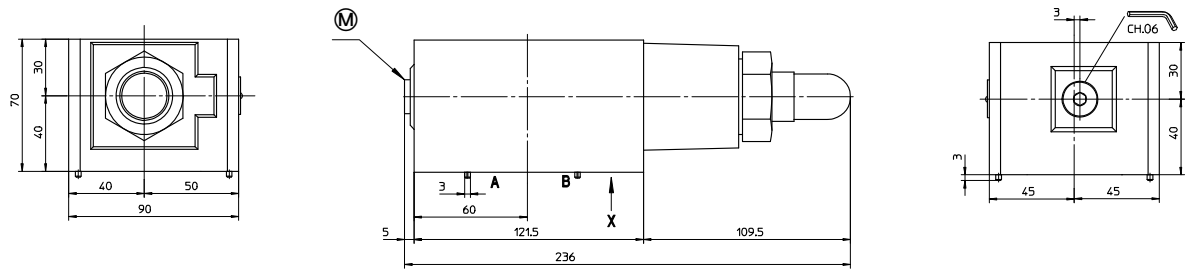

Ⓜ = Attacco manometro = G 1/4"

Massa: 9 Kg

Dispositivo di regolazione per opzione /V

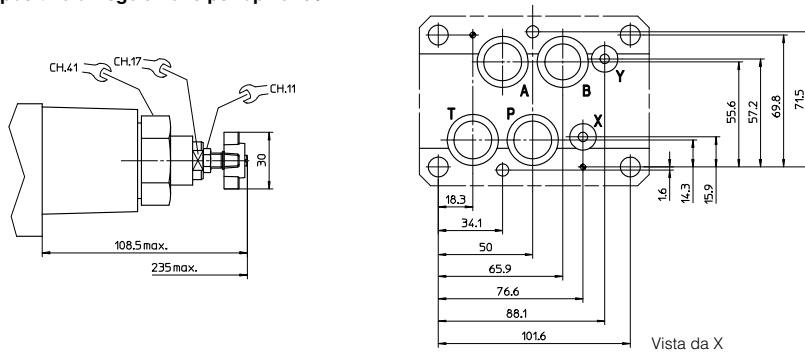

ISO 4401: 2005
Superficie di montaggio: 4401-07-07-0-05
 Diametro bocche A, B, P, T: $\varnothing = 20$ mm
 Diametro bocche X, Y: $\varnothing = 7$ mm
 Guarnizioni: 4 OR 130; 2 OR 109

Viti di fissaggio: n° 4 viti TCEI M10 e n° 2 M6. La lunghezza dipende dal numero e dal tipo degli elementi modulari associati.

11 DIMENSIONI DELLE VALVOLE JPG-3 [mm]

JPG-311

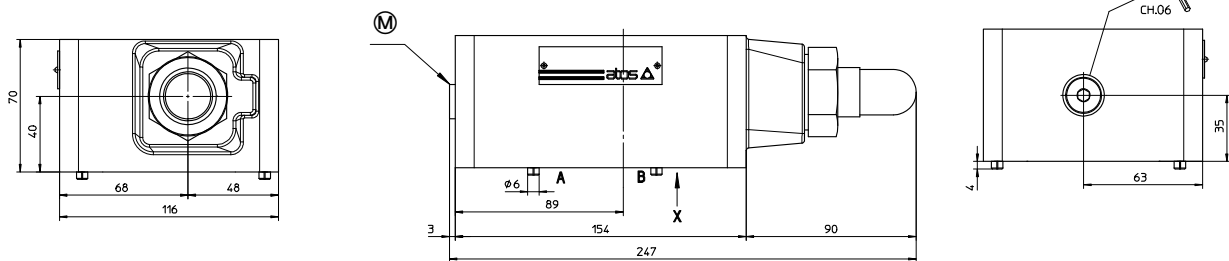

Ⓜ = Attacco manometro = G 1/4"

Massa: 9 Kg

Dispositivo di regolazione per opzione /V

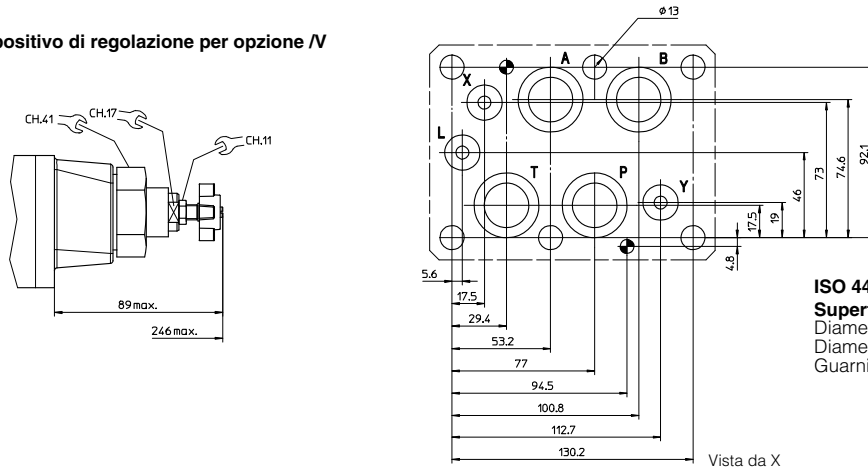

ISO 4401: 2005
Superficie di montaggio: 4401-08-08-0-05
 Diametro bocche A, B, P, T: $\varnothing = 24$ mm
 Diametro bocche X, Y: $\varnothing = 7$ mm
 Guarnizioni: 4 OR 130; 2 OR 109

Viti di fissaggio: n° 6 viti TCEI M12. La lunghezza dipende dal numero e dal tipo degli elementi modulari associati.