

Distributori ad azionamento pneumatico

ISO 4401 dimensioni 06, 10, 16, 25 e 32

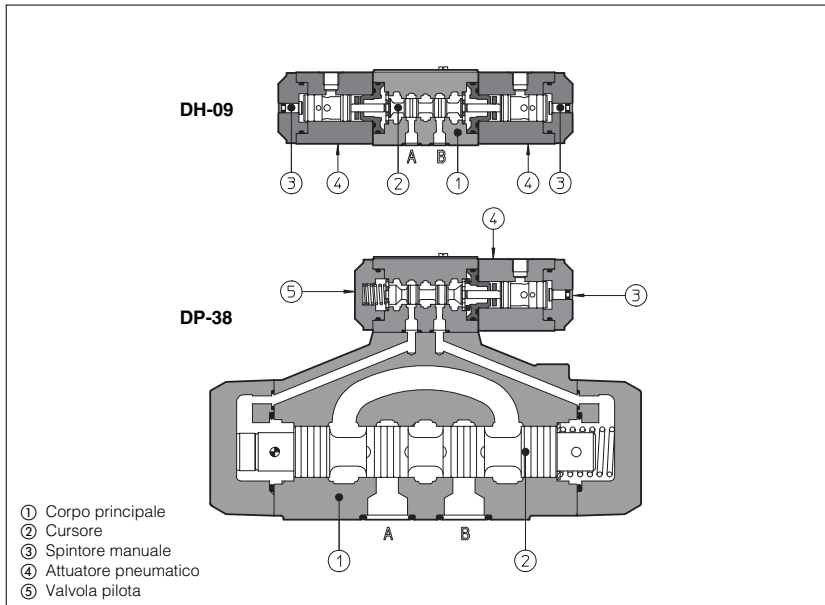

- ① Corpo principale
- ② Cursore
- ③ Spintore manuale
- ④ Attuatore pneumatico
- ⑤ Valvola pilota

I distributori ad azionamento pneumatico sono valvole a cursore ②, a tre o quattro vie, a due o tre posizioni, progettate per funzionare in sistemi oleoidraulici. Disponibili con attuatore pneumatico ④ singolo o doppio con spintore manuale. L'esecuzione robusta rende queste valvole adatte anche per impiego all'aperto.

- DH-0 = superficie di attacco ISO 4401 dim. 06: portata fino a 50 l/min.
- DK-1 = superficie di attacco ISO 4401 dim. 10: portata fino a 160 l/min.
- DP-2 = superficie di attacco ISO 4401 dim. 16: portata fino a 300 l/min.
- DP-3 = superficie di attacco ISO 4401 dim. 25: portata fino a 650 l/min.
- DP-6 = superficie di attacco ISO 4401 dim. 32: portata fino a 1000 l/min.

Pressione massima:
350 bar per DH-0, DP-2, DP-3, DP-6
315 bar per DK-1

1 SIGLA DI DESIGNAZIONE

DH-0	8	1	3	/A	**	/*
Distributore, dimensione: DH-0 = 06 DK-1 = 10 DPH-2 = 16 DPH-3 = 25 DPH-6 = 32					Numero di serie	Fluidi sintetici: WG = acqua-glicole PE = esteri fosforici
Tipo di attuatore: 8 = attuatore singolo 9 = attuatore doppio				Opzioni: Solo per valvola con singolo attuatore: /A = attuatore montato lato bocca B Solo per DP: /D = drenaggio interno /E = pilotaggio idraulico esterno /H = freni di inversione regolabili (regolazione flusso in uscita dalle camere di pilotaggio della valvola principale) /H9 = freni di inversione regolabili (regolazione flusso in entrata alle camere di pilotaggio della valvola principale) /M = centraggio idraulico /R = dispositivo di generazione della pressione idraulica di pilotaggio (4 bar alla bocca P) /S = limitatore di corsa del cursore principale (regolabile).		
Configurazione, vedere sezione ④ 0 = libera, senza molle 1 = ritorno al centro a molla, senza detent 3 = ritorno alla posizione esterna 5 = 2 posizioni esterne, con detent 7 = posizioni centrale ed esterna				Tipo di cursore, vedere sezione ⑤		

2 CARATTERISTICHE IDRAULICHE

Modello	DH-0	DK-1	DPH-2	DPH-3	DPH-6
Portata massima raccomandata [l/min]	50	160	300	650	1000
Pressione massima alle bocche P, A, B (anche X per DP) [bar]	350	315		350	
Pressione massima alla bocca T [bar]	100	210		250	
Pressione massima alle bocche L e Y [bar]	-				
Pressione minima raccomandata del pilotaggio idraulico [bar]	-				
Pressione pneumatica minima/massima [bar]	2/12		2/12		
Funzionamento	Azionando l'attuatore lato bocca A, si ottengono i collegamenti idraulici P→B, A→T, tranne che per i cursori tipo 4 e 5 in cui azionando l'attuatore lato bocca A si ottengono i collegamenti P→A, B→T.		Azionando l'attuatore lato bocca A della valvola pilota si ottengono i collegamenti idraulici P→B, A→T, tranne che per i cursori tipo 4 e 5 in cui si ottengono i collegamenti P→A, B→T; Azionando l'attuatore lato bocca B della valvola pilota, si ottengono i collegamenti opposti. Nelle versioni con centraggio a molla, quando entrambe le camere di pilotaggio sono a scarico, il cursore è mantenuto e ricondotto nella posizione centrale da due molle poste alle estremità. Nelle versioni con centraggio idraulico (opzione /M), il cursore viene mantenuto in posizione centrale dalla pressione di pilotaggio applicata contemporaneamente sia alla bocca X che alla bocca Y: il dispositivo di centraggio idraulico agisce su sezioni differenti ed il cursore viene portato nella posizione centrale dalla forza idraulica risultante. Quando è installato il dispositivo /M, la bocca di drenaggio L deve essere collegata al serbatoio con pressione nulla.		

3 CARATTERISTICHE PRINCIPALI DEI DISTRIBUTORI AD AZIONAMENTO PNEUMATICO





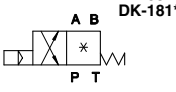
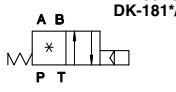
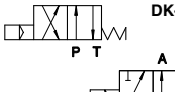
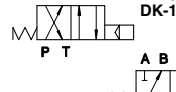
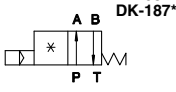
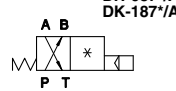
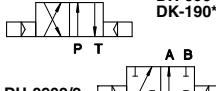
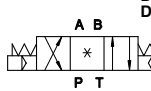
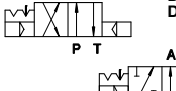
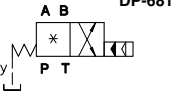
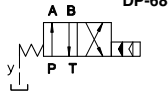
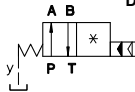
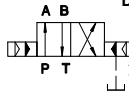
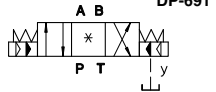
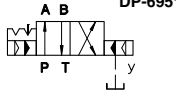







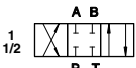
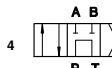

Posizione di installazione	Qualsiasi posizione ad eccezione delle valvole DH-090, DK-190, DP-*90 (senza molle) che devono essere installate con l'asse orizzontale. La bocca di drenaggio Y deve essere sempre collegata direttamente al serbatoio eccetto che per la versione /D (drenaggio interno)
Stato superficie di attacco	Indice di rugosità $\sqrt{0.4}$, rapporto di planarità 0,01/100 (ISO 1101)
Temperatura ambiente	Da -20°C a +70°C
Fluido	Olio idraulico secondo DIN 51524 ... 535, per altri fluidi vedere sezione □
Viscosità raccomandata	15 ÷ 100 mm ² /s a 40°C (ISO VG 15 ÷ 100)
Classe di contaminazione del fluido	ISO 19/16 ottenuta con filtri in linea da 25µm e β ₂₅ ≥ 75 (raccomandato)
Temperatura del fluido	-20°C +60°C (scegliere guarnizioni standard e /WG) -20°C +80°C (scegliere guarnizioni /PE)

4 CONFIGURAZIONE

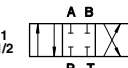
 DH-081* DK-181*	 DH-081*/A DK-181*/A	 DH-083*/2 DK-183*/2	 DH-083*/2/A DK-183*/2/A	 DH-087* DK-187*
 DH-087*/A DK-187*/A	 DH-090*/2 DK-190*/2	 DH-091* DK-191*	 DH-095* DK-195*	
 DP-281* DP-381* DP-681*	 DP-283* DP-383* DP-683*	 DP-287* DP-387* DP-687*	 DP-290* DP-390* DP-690*	 DP-291* DP-391* DP-691*
 DP-295* DP-395* DP-695*				

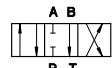
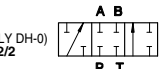
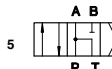
Dove non è indicata la connessione idraulica (*), dipende dalla configurazione centrale del cursore, vedere tabella □.

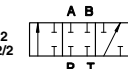
5 CURSORI - per i passaggi intermedi vedere tabella E001

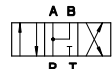
DH-0 DK-1	0 0/2		3		6		DP-2 DP-3 DP-6	0 0/2		3		6	
	1/2		4		7			1/2		4		7	
	2 (ONLY DH-0) 2/2		5		8			2 2/2		5		8	

NOTE:

- I cursori tipo 0 e 3 sono disponibili anche nelle versioni 0/1 e 3/1 che, in posizione centrale, realizzano collegamenti opportunamente strozzati tra utilizzi e serbatoio;
- I cursori tipo 1, 4 e 5 sono disponibili anche nelle versioni 1/1, 4/8 e 5/1 (non disponibili per DP-6) nelle quali i passaggi intermedi, dalle posizioni esterne a quella centrale sono opportunamente sagomati per ridurre gli urti di inversione.
- I cursori tipo 1, 3, 8 e 1/2 per DH-0 e DK-1 sono disponibili anche nelle versioni 1P, 3P, 8P (solo per DH-0), e 1/2P che consentono bassi trafileamenti.
- Altri tipi di cursore possono essere forniti a richiesta.

6 DIAGRAMMI Q/Δp

DH-0	Vedere note e diagrammi sulla tabella E010 riferiti alla valvola DHO da cui è derivata la DH-0*
DK-1	Vedere note e diagrammi sulla tabella E025 riferiti alla valvola DKE, DKER da cui è derivata la DK-1*
DPH-2	Vedere note e diagrammi sulla tabella E075 riferiti alla valvola DPHO-2 da cui è derivata la DP-2*
DPH-3	Vedere note e diagrammi sulla tabella E075 riferiti alla valvola DPHO-3 da cui è derivata la DP-3*
DPH-6	Vedere note e diagrammi sulla tabella E075 riferiti alla valvola DPHO-6 da cui è derivata la DP-6*

ISO 4401: 2005

Superficie di montaggio: 4401-03-02-0-05

Viti di fissaggio: 4 viti TCEI M5 x 50 classe 12.9

Diametro bocche A, B, P, T: $\varnothing = 7,5$ mm (max)

Guarnizioni: 4 OR 108

P = PRESSIONE

A, B = UTILIZZI

T = SERBATOIO

Per le pressioni massime sulle bocche, vedere sezione 2

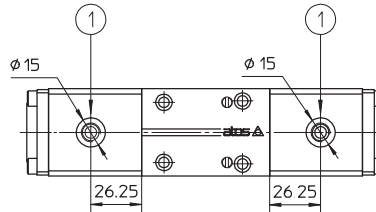
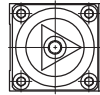
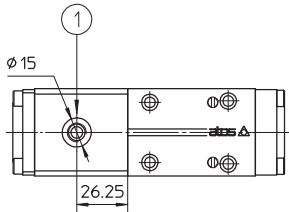
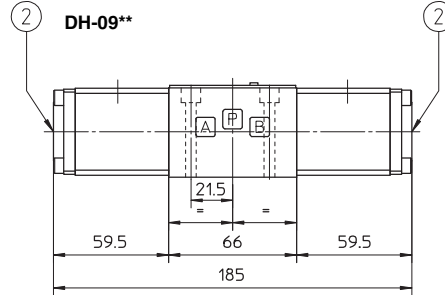
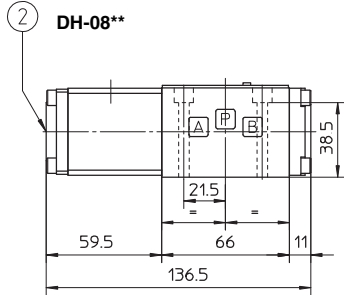
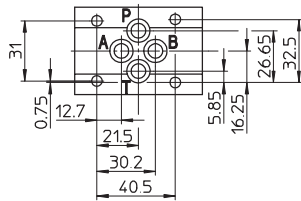

Massa: 1,2 Kg

- ① Bocca di pilotaggio G1/8"
- ② Spintore manuale

Massa: 1,6 Kg

Piastre di attacco: vedere tab. E010

ISO 4401: 2005

Mounting surface: 4401-05-04-0-05

Viti di fissaggio: 4 viti TCEI M6 x 40 classe 12.9

Diametro bocche A, B, P, T: $\varnothing = 11,2$ mm (max)

Guarnizioni: 5 OR 2050

P = PRESSIONE

A, B = UTILIZZI

T = SERBATOIO

Per le pressioni massime sulle bocche, vedere sezione 2

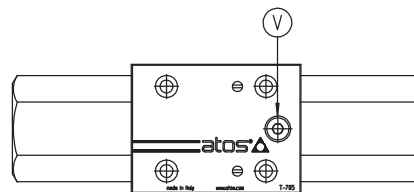
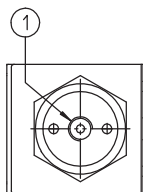
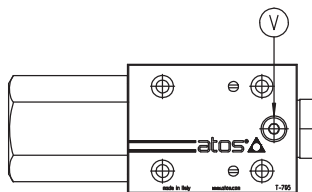
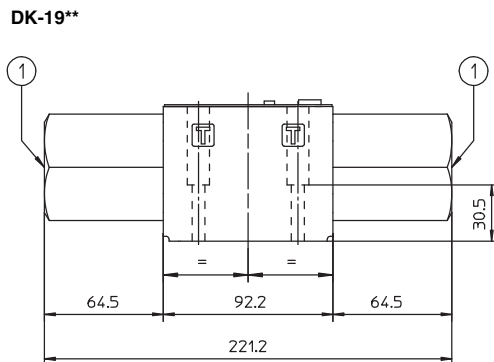
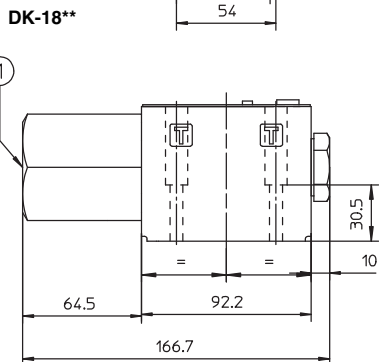
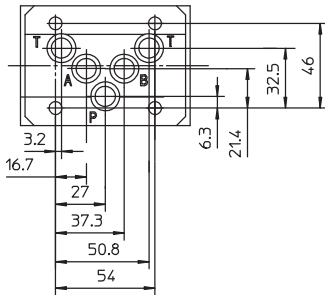

Massa: 3,4 Kg

- ① Bocca di pilotaggio G1/4"
- Ⓧ Spurgo aria

Massa: 4,2 Kg

Piastre di attacco: vedere tab. E025

DPH-2

- P = PRESSIONE
 - A, B = UTILIZZI
 - T = SERBATOIO
 - X = PILOTAGGIO IDRAULICO ESTERNO non utilizzata
 - Y = DRENAGGIO
- Per le pressioni massime sulle bocche, vedere sezione 2

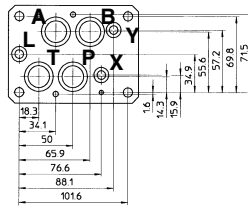

ISO 4401: 2005
Superficie di montaggio: 4401-07-07-0-05
(bocca L opzionale)
 Viti di fissaggio:
 4 viti TCEI M10 x 50 classe 12.9
 2 viti TCEI M6 x 40 classe 12.9
 Diametro bocche A, B, P, T: $\varnothing = 20$ mm
 Diametro bocche X, Y: $\varnothing = 7$ mm
 Diametro bocca L: $\varnothing = 5$ mm
 Guarnizioni: 4 OR 130, 3 OR 109

Limitatore di corsa per opzione /S

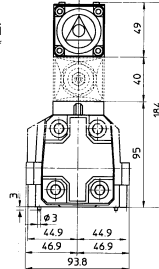
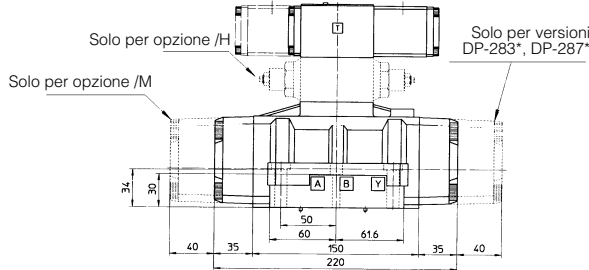
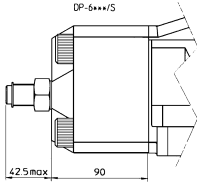

Massa: 11,5 Kg

Piastre di attacco: vedere tab. E080

La bocca L è utilizzata solo nelle versioni con opzione /M

DPH-3

- P = PRESSIONE
 - A, B = UTILIZZI
 - T = SERBATOIO
 - X = PILOTAGGIO IDRAULICO ESTERNO non utilizzata
 - Y = DRENAGGIO
 - L = DRENAGGIO PER IL DISPOSITIVO DI CENTRAGGIO IDRAULICO usata solo per versioni /M
- Per le pressioni massime sulle bocche, vedere sezione 2

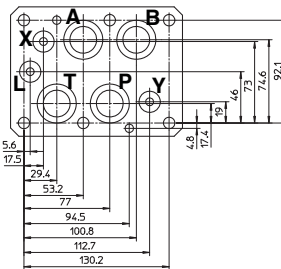

ISO 4401: 2005
Superficie di montaggio: 4401-08-08-0-05
(bocca L opzionale)
 Viti di fissaggio:
 6 viti TCEI M12 x 50 classe 12.9
 Diametro bocche A, B, P, T: $\varnothing = 24$ mm
 Diametro bocche X, Y: $\varnothing = 7$ mm
 Diametro bocca L: $\varnothing = 5$ mm
 Guarnizioni: 4 OR 4112, 3 OR 3056

Limitatore di corsa per opzione /S

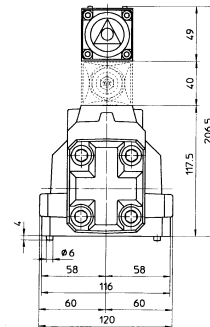
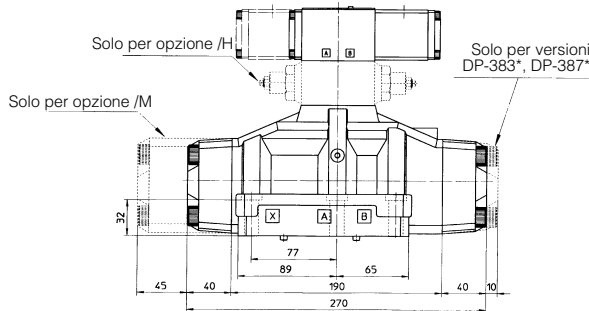
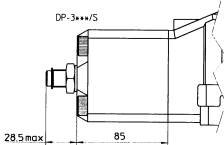

Massa: 16,7 Kg

Piastre di attacco: vedere tab. E080

La bocca L è utilizzata solo nelle versioni con opzione /M

DPH-6

- P = PRESSIONE
 - A, B = UTILIZZI
 - T = SERBATOIO
 - X = PILOTAGGIO IDRAULICO ESTERNO non utilizzata
 - Y = DRENAGGIO
 - L = DRENAGGIO PER IL DISPOSITIVO DI CENTRAGGIO IDRAULICO usata solo per versioni /M
- Per le pressioni massime sulle bocche, vedere sezione 2

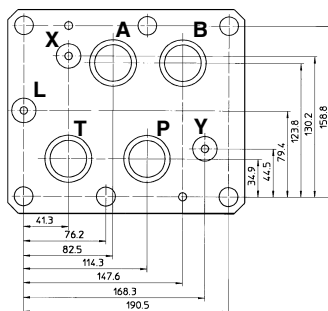

ISO 4401: 2005
Superficie di montaggio: 4401-10-09-0-05
(bocca L opzionale)
 Viti di fissaggio:
 6 viti TCEI M20 x 80 classe 12.9
 Diametro bocche A, B, P, T: $\varnothing = 34$ mm
 Diametro bocche X, Y: $\varnothing = 7$ mm
 Diametro bocca L: $\varnothing = 5$ mm
 Guarnizioni: 4 OR 4137, 3 OR 3081

Limitatore di corsa per opzione /S

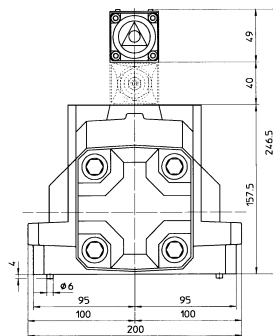
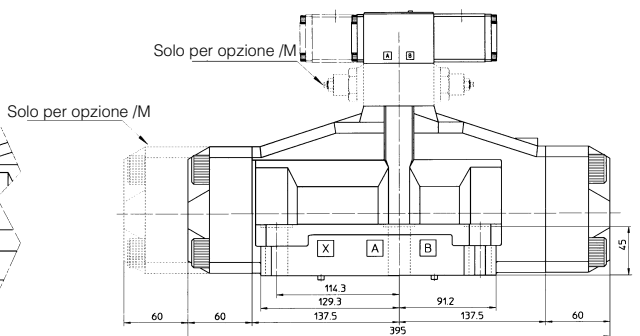
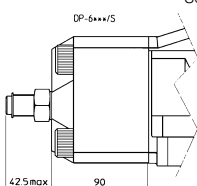

Massa: 39,5 Kg

Piastre di attacco: vedere tab. K280

La bocca L è utilizzata solo nelle versioni con opzione /M

Per valvole con opzione /M, si devono usare piastre di attacco /DR.